

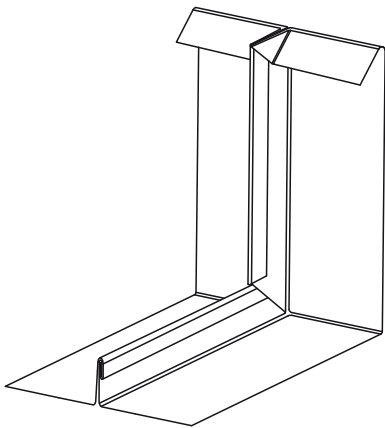

### Quetschfalz

Hohe Dichtigkeit und direkter Anschluss an bestehende Bauteile sind nur zwei Vorteile der Quetschfalzausbildung, unabhängig von der Dachneigung.



Schulungsbauteil: Quetschfalz an aufgehendes Bauteil

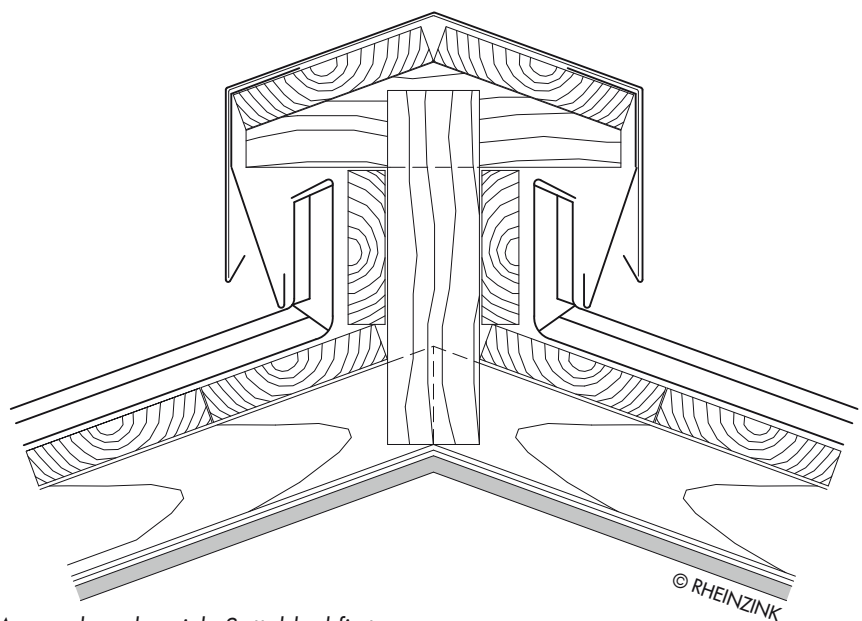

Anwendungsbereich: Satteldachfirst  
Ausführungsvariante: hohe Ausführung mit Quetschfalz